

Reihe 3

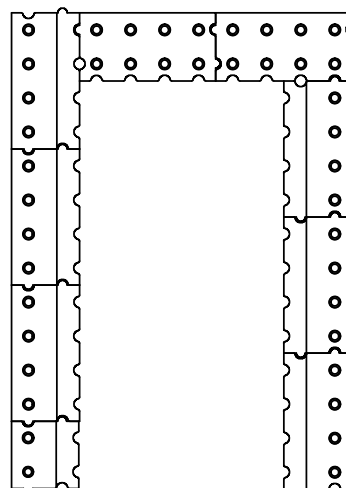

Reihe 1

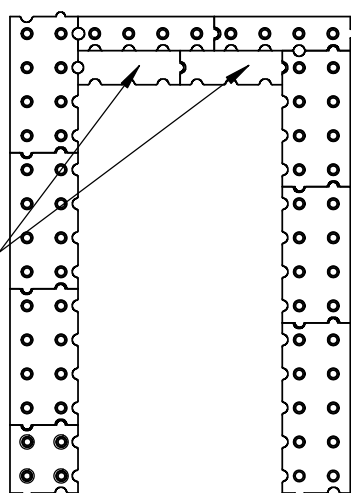

Steine lose einstellen, dass hinten Luft einströmen kann.

Reihe 2

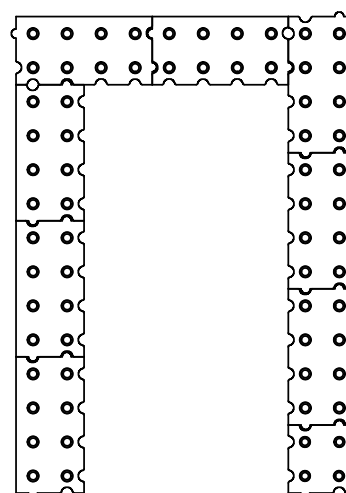

OFEN Innovativ GmbH
 Rotenbachweg 6
 86633 Neuburg / Rödenhof
 Tel. 08431-537007 Fax 537008

ZEICHNUNG NICHT SKALIEREN

ÄNDERUNG

BENENNUNG:
Feuerraum SML

ZEICHNUNGSNR.
 D:\Dokumente\HiDrive\users\hilibilli\O_Kandern\OfenInno\Palego 2\Aufbau\small\

A4

GEZEICHNET	NAME Amrehn G.	DATUM 15.06.2021
------------	-------------------	---------------------

GEPRÜFT	GEWICHT: 127.55
---------	-----------------

MASSSTAB: 1:10

BLATT 1 VON 1